



WALLWOOD

Wandbevestiging – WallWood gebogen of rechte wanddrager in hout

Benodigheden

- Wanddrager
- Schroeven
- Houtboor (3 mm), optioneel
- Schroefboormachine
- Kruiskop schroefbit
- Stofzuiger
- Meetlint en potlood

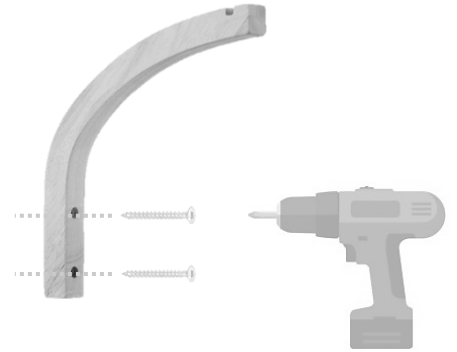

Stappenplan

1. Bepaal de positie en teken de boorgaten af met het meetlint en potlood
2. Voorboren is meestal niet nodig. Bij hard hout kan dit helpen. Optioneel: boor het gat voor met een houtboor van 3 mm. Dit voorkomt splijten van het hout en zorgt dat de schroef recht en gecontroleerd wordt ingedraaid. Gebruik hierbij een schroeftol met lage snelheid. Houd de stofzuiger onder het boorgat om stof op te vangen
3. Plaats het kruiskop schroefbit in de schroefboormachine en selecteer een lichte koppel, wat voorkomt dat de wanddrager splijt. Draai de schroeven vast tot de schroefkoppen netjes in de verzinking liggen en de wanddrager stevig aan de wand vastzit
4. Bevestig het accessoire aan de wanddrager. Elke houten drager is stevig genoeg voor hangplanten, mobiele en decoraties tot ongeveer 10 kg, mits goed bevestigd met het meegeleverde montage materiaal (specifiek draagvermogen hangt af van het wandmateriaal)

Bedankt voor je bestelling bij WallWood. We wensen je veel plezier met het gebruik en hopen dat dit product een mooie toevoeging is aan jouw woondecoratie.

David
– www.wallwood.nl